

STANDAR OPERASIONAL PROSEDUR (SOP)
PENGELOLAAN PENELITIAN PENGEMBANGAN PENELITIAN SKEMA HIBAH BERSAING
POLITEKNIK KESEHATAN KEMENTERIAN MATARAM KEMENTERIAN KESEHATAN RI

<p>KEMENTERIAN KESEHATAN REPUBLIK INDONESIA POLTEKKES MATARAM KEMENKES RI</p> 	Nomor SOP	: SOP/ DIR/ADAK/UPPM/0003
	Tgl Pembuatan	: 6 JANUARI 2014
	Tgl revisi	:3 Juni 2016
	Tgl efektif	:6 Juni 2016
	Halaman	: 1-7
	Disahkan oleh	<p>Disahkan oleh : Direktur Politeknik Kesehatan Kementerian Kesehatan Mataram</p> <p><u>H. Awan Dramawan,S.Pd.M.Kes</u> Nip. 196402081984011001</p>
Nama SOP	: PENGELOLAAN PENELITIAN PENGEMBANGAN PENELITIAN SKEMA HIBAH BERSAING	
DASAR HUKUM		KUALIFIKASI PELAKSANA
<ul style="list-style-type: none"> a. Undang – undang RI Nomor 20 tahun 2003 tentang Sistim Pendidikan Nasional. b. Undang – undang RI Nomor 14 tahun 2005 tentang Guru dan Dosen. c. Undang – Undang RI Nomor 36 tahun 2009 tentang Kesehatan. d. Undang – undang Nomor 49 tahun 2014 tentang Standar Nasional Pendidikan Tinggi e. Pedoman Sistem Penjamin mutu Kemenristek dan Dikti 2014 f. Keputusan kepala Badan Pengembangan dan Pemberdayaan Sumber Daya Manusia Kesehatan RI Nomor: HK.00.06/I/III/2/2480/2012 . g. Keputusan Kepala Badan Pengembangan dan Pemberdayaan Sumber Daya Manusia Kesehatan RI Nomor: HK.02.03/I/IV.1/11323/2014 tentang Pedoman Pengembangan Penelitian Politeknik Kesehatan Kemenkes RI h. Keputusan Direktur Politeknik Kesehatan Mataram Kementerian Kesehatan RI Nomor: LB.02.01/I/0321/2016 tentang Juknis Pengembangan Penelitian Dosen Politeknik Kesehatan Mataram kementerian Kesehatan RI 		<ul style="list-style-type: none"> a. Pembantu Direktur I bertanggung jawab terhadap keseluruhan proses Pengembangan Penelitian skema Hibah Bersaing di Poltekkes Mataram Kemenkes RI b. Ketua Unit Pengembangan Penelitian (UPPM) bertanggung jawab secara teknis untuk terlaksananya Pengembangan Penelitian skema Hibah Bersaing di lingkungan Politeknik Kesehatan Mataram Kementerian Kesehatan RI c. Ketua Sub Unit UPPM bertanggung Jawab atas terlaksananya proses Pengembangan Penelitian skema Hibah Bersaing di lingkungan Politeknik kesehatan Mataram Kementerian Kesehatan RI d. Hibah Bersaing sebagai target pelaksanaan pengembangan Penelitian.
KETERKAITAN		PERALATAN / PERLENGKAPAN
Pelaksanaan Tri Dharma Perguruan tinggi dan Akreditasi Pendidikan		<ul style="list-style-type: none"> a. Juknis/Pedoman Pengebangan Penelitian Hibah Bersaing Politeknik Kesehatan Kementerian Kesehatan RI b. Format Penilaian Administrasi proposal c. Format pengajuan Etik Penelitian d. Format Penilaian Tim Pakar e. Format Laporan

	<ul style="list-style-type: none"> f. Format Kontrak Penelitian/SP3 g. Format Laporan Kemajuan Penelitian h. Surat Keputusan Penelitian i. Komputer dan Printer j. Peraturan terkait
PERINGATAN	PENCATATAN DAN PENDATAAN
Jika Hibah Bersaing tidak melaksanakan penelitian, maka kegiatan Tridharma Perguruan Tinggi point penelitian untuk pengisian Beban Kerja Dosen (BKD) dan Sasaran Kinerja Pegawai (SKP).	<ul style="list-style-type: none"> a. Jumlah proposal yang masuk b. Jumlah proposal yang lolos seleksi administrasi c. Jumlah proposal yang lolos Tim Pakar d. Jumlah protokol yang lolos etik penelitian e. Jumlah protokol yang mendapat dana penelitian

I. TUJUAN :

SOP ini bertujuan untuk :

1. Memberikan penjelasan dan pemahaman tentang tata aliran kerja pengajuan usul, pelaksanaan penelitian dan pelaporan hasil penelitian Pengembangan Penelitian Skema Hibah Bersaing.
2. Sebagai panduan bagi dosen dalam melaksanakan administrasi penelitian Pengembangan Penelitian Skema Hibah Bersaing.

II. RUANG LINGKUP:

1. Pengelolaan Administrasi Kegiatan Penelitian.
Pengelolaan dalam uraian ini dimaksudkan sebagai kegiatan penyelenggaraan program dan administrasi penelitian yang biayanya bersumber dari dana DIPA Politeknik Kesehatan Kementerian Kesehatan Mataram.
2. Tata Aliran Kerja.
Tata Aliran Kerja adalah suatu mekanisme atau prosedur kerja yang berkaitan dengan pelaksanaan administrasi kegiatan penelitian.

III. PROSEDUR

1. Penyusunan Pedoman Pengembangan Penelitian Skema Hibah Bersaing.
2. Sosialisasi buku panduan penelitian Pengembangan Penelitian Skema Hibah Bersaing ke Jurusan
3. Dosen pengusul menyampaikan proposal Penelitian Hibah bersaing kepada Tim Pengelola Penelitian tingkat Jurusan untuk diseleksi Administrasi oleh Sub unit penelitian Jurusan.
4. Pengesahan Proposal penelitian Pengembangan Penelitian Skema Hibah Bersaing oleh Ketua Jurusan
5. Pengiriman Proposal Penelitian Pengembangan Penelitian Skema Hibah Bersaing Ke Unit Penelitian Politeknik Kesehatan Kementerian Kesehatan Mataram.
6. Direktur mengusulkan judul – judul proposal yang akan diseleksi secara bersama oleh tim penilai internal politeknik Kesehatan dan Tim Pakar.
7. Kepala Pusat pendidikan dan Pelatihan Tenaga kesehatan menyampaikan usulan proposal yang akan diseleksi kepada Tim Risbinakes Tingkat pusat untuk diverifikasi.
8. Tim Risbinakes Tingkat Pusat menugaskan Tim Penilai Tingkat Pusat untuk melakukan penilaian terhadap proposal.
9. Seleksi administrasi proposal penelitian Pengembangan Penelitian Skema Hibah Bersaing yang lolos akan dilanjutkan untuk seminar proposal yang dinilai substansi dan metodologinya oleh Tim Pakar Pusat, proposal yang diperbaiki dikembalikan ke penulis untuk diperbaiki dan diajukan kembali sesuai dengan waktu yang ditentukan, sedangkan yang tidak lolos di STOP.
10. Penyerahan perbaikan proposal penelitian Pengembangan Penelitian Skema Hibah Bersaing.

11. Pelaksanaan seminar proposal dengan Tim Pakar pusat
12. Perbaikan proposal sesuai masukan tim pakar
13. Penyerahan protokol penelitian Pengembangan Penelitian Skema Hibah Bersaing
14. Pengajuan Etik Penelitian
15. Pengusulan Surat Keputusan (SK) penelitian dan dana penelitian sesuai dengan jumlah penelitian yang lolos ke Direktur untuk dilanjutkan ke Kepala Pusat Pendidikan dan Pelatihan Tenaga Kesehatan (Pusdiklatnakes).

16. Ka Pusdiklatnakes menerbitkan Surat Keputusan Penelitian.
17. Berdasarkan Surat Keputusan Penelitian tersebut Direktur mengeluarkan dana penelitian.
18. Menginventarisasi usul penelitian yang telah disahkan dan ditetapkan melalui SK penelitian serta mendokumentasikannya.
19. Peneliti harus melakukan penandatanganan kontrak kerja bersama dengan Unit Penelitian dan meneruskannya ke Direktorat.
20. Peneliti melaksanakan Penelitian sesuai dengan Protokol yang di setujui.
21. Pencairan dana penelitian tahap I
22. Laporan Kemajuan Penelitian / Catatan Kemajuan Kesehatan (CKP) dan Monitoring/Evaluasi
23. Pimpinan Unit Penelitian melakukan monitoring dan evaluasi terhadap pelaksanaan penelitian.
24. Pencairan dana Tahap II
25. Laporan Kemajuan Penelitian / Catatan Kemajuan Penelitian (CKP) tahap II dan Monitoring/Evaluasi
26. Penyerahan Draf Laporan Penelitian
27. Peneliti mempersiapkan seminar hasil penelitian yang akan dihadiri oleh Lembaga Penelitian dan Tim Pakar Pusat yang ditunjuk oleh Pusat Pendidikan dan Pelatihan SDM yang sesuai dengan permasalahan yang diteliti
28. Peneliti memperbaiki Laporan Hasil Penelitian berdasarkan masukan pada Seminar Hasil Penelitian dan menyusunnya dalam Laporan Akhir Hasil Penelitian sesuai sistematika penulisan laporan hasil penelitian.
29. Laporan Akhir Hasil Penelitian disahkan oleh Ketua Jurusan dan diserahkan ke Direktorat melalui Unit Penelitian dalam bentuk *Hardcopy* sebanyak 2 (dua) rangkap dan 1 (satu) keping CD *Softcopy*.
30. Pencairan dana penelitian tahap III
31. Pengiriman Laporan Akhir Penelitian dan Kumpulan Profil Penelitian ke Pusdiklatnakes.

DATA KEGIATAN

1.	Nama SOP	:	Pengelola Penelitian Pengembangan Penelitian Skema Hibah Bersaing
2.	Jenis Kegiatan	:	Rutin
3.	Penanggung Jawab	:	
	a. Produk	:	Pimpinan Satker
	b. Kegiatan	:	Pembantu Direktur I
4.	Scope / ruang lingkup	:	Satker

IDENTIFIKASI KEGIATAN

Nama	:	Penyusunan rancangan Pengelolaan Penelitian Pengembangan Penelitian
------	---	---------------------------------------------------------------------

Kegiatan		Skema Hibah Bersaing
Langkah Awal	:	Direktur menugaskan Ketua Unit Penelitian menyusun buku panduan penelitian Pengembangan Penelitian Skema Hibah Bersaing dan mensosialisasikan ke Jurusan
Langkah Utama	:	Pelaksanaan Penelitian Pengembangan Penelitian Skema Hibah Bersaing
Langkah Akhir	:	Pengiriman Laporan Akhir Penelitian dan Kumpulan Profil Penelitian ke Pusdiklatnakes

IDENTIFIKASI LANGKAH





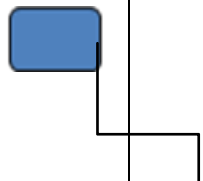



Langkah Awal	:	1.	Penyusunan rancangan Pengelolaan Penelitian Pengembangan Penelitian Skema Hibah Bersaing
Langkah Utama	:	2.	Direktur menugaskan Ketua Unit Penelitian menyusun buku panduan penelitian Pengembangan Penelitian Skema Hibah Bersaing dan mensosialisasikan ke Jurusan
		3.	Ketua Unit Penelitian menyusun buku panduan penelitian Pengembangan Penelitian Skema Hibah Bersaing dan mensosialisasikan ke Jurusan
		4.	Jurusan mengkoordinir proposal yang masuk dan mengirim Proposal penelitian Pengembangan Penelitian Skema Hibah Bersaing ke Direktorat bagian Ka Unit Penelitian Politeknik Kesehatan Kementerian Kesehatan Mataram
		5.	Seleksi administrasi proposal penelitian Pengembangan Penelitian Skema Hibah Bersaing, Seminar proposal dan penyusunan protokol yang dikoordinir oleh Ka Unit Penelitian Poltekkes Mataram Kemenkes RI
		6.	Ka.Unit mengkoordinator pengajuan Etik Penelitian, pengusulan SK penelitian, Surat kontrak penelitian, serta berkas bencairan dana penelitian ke bagian keuangan Poltekkes Mataram Kemenkes RI
		7.	Bagian keuangan mencairkan dana penelitian sesuai tahap – tahap penelitian dan syarat – syarat yang telah dilakukan peneliti sesuai dengan yang tertulis pada Surat Kontrak Penelitian
		8.	Peneliti melaksanakan penelitian dan wajib menyerahkan Laporan kemajuan Penelitian/ Catatan Kemajuan Penelitian (CKP), Laporan Akhir Penelitian dan Artikel Ilmiah untuk Publikasi ke Direktorat bagian Ka Unit Penelitian.
Langkah Akhir		9.	Pengiriman Laporan Akhir Penelitian dan Kumpulan Profil Penelitian ke Pusdiklatnakes

DIAGRAM ALIR PELAKSANAAN PENGEMBANGAN PENELITIAN SKEMA HIBAH BERSAING

No	Kegiatan	Pelaksana				Mutu baku			Ket.
		Direktur / Pusdiklat nakes	Ka. Unit Penelitian	Ketua jurusan	Peneliti	Kelengkapan	Waktu	Output	
1	Menugaskan Ketua Unit Penelitian menyusun buku panduan penelitian Pengembangan Penelitian Skema Hibah Bersaing dan					Agenda kerja	15 menit	Disposisi	

	mensosialisasikan ke Jurusan								
2	Ketua Unit Penelitian menyusun buku panduan penelitian Pengembangan Penelitian Skema Hibah Bersaing dan mensosialisasikan ke Jurusan				Buku Pedoman Pengembangan Penelitian Skema Hibah Bersaing dari Pusdiklat nakes	12 Hari	Buku Pedoman Pengembangan Penelitian Skema Hibah Bersaing Poltekkes Mataram Kemenkes RI		
3	Ketua Jurusan menugaskan para dosen membuat proposal penelitian				Disposisi	1 hari	Proposal Penelitian		
4	Peneliti / dosen mengajukan proposal penelitian dan meminta pengesahan proposal penelitian pada Kajur					Disposisi	1 hari	Proposal Penelitian	
5	Pengiriman Proposal Penelitian dari Jurusan Ke Direktorat bagian unit Penelitian				Surat Pengantar Ketua Jurusan	2 jam	Proposal Penelitian		
6	Seleksi administrasi proposal penelitian Pengembangan Penelitian Skema Hibah Bersaing yang lolos akan dilanjutkan untuk seminar proposal, proposal yang diperbaiki dikembalikan ke penulis untuk diperbaiki dan diajukan kembali sesuai dengan waktu yang ditentukan, sedangkan yang tidak lolos di STOP.				Proposal Penelitian	6 Hari	Proposal perbaikan		
7	Penyerahan perbaikan Proposal				Proposal Perbaikan		Proposal Perbaikan		
8	Pelaksanaan seminar proposal penelitian dengan Tim Pakar				Undangan Seminar, Berita Acara Seminar, Lembar penilaian Seminar Tim Pakar	4 Hari	Perbaikan Proposal dari Tim Pakar dan Hasil Penilaian dari Tim Pakar		
9	Perbaikan Proposal sesuai masukkan tim pakar					Proposal yang diseminarkan	6 hari	Proposal Final	

10	Pengajuan Etik Penelitian					Proposal final	6 hari	<i>Etical Clearance</i>	
11	Penyerahan Protokol Penelitian					Protokol penelitian	1 hari	Protokol penelitian	
12	Pengusulan SK penelitian dan dana penelitian sesuai dengan jumlah penelitian yang lulus seleksi ke Direktur untuk dilanjutkan ke Ka. Pusklatnakes					Surat pengantar dan Draf Usulan SK penelitian	1 hari	Surat Pengantar dan Draf Usulan SK penelitian	
13	Ka.Pusklatnakes menerbitkan SK Penelitian Pengembangan Penelitian Skema Hibah Bersaing					Draf SK	6 hari	SK Ka. Pusklat nakes	
14	Berdasarkan SK tersebut , Direktur mengeluarkan dana penelitian								
15	Peneliti menandatangani Kontrak Kerja Penelitian yang dibuat Direktorat yang ditandatangani oleh Pejabat Pembuat Komitmen (PPK)					Draf SP3	6 hari	SP3 yang ditandatangani Peneliti dan PPK	
16	Peneliti melaksanakan penelitian					Protokol Penelitian	6 bulan	Laporan hasil penelitian	
17	Pencairan dana tahap I					SP3 dan Kwitansi Pencairan dana	6 hari	Dana Penelitian cair	
18	Pembuatan Laporan Kemajuan Penelitian / CKP oleh peneliti					CKP	6 hari	CKP	
19	Ka Unit melakukan Monitoring dan Evaluasi pelaksanaan Penelitian					Undangan evaluasi dan monitoring	6 hari	Laporan hasil evaluasi dan monitoring	
20.	Pencairan Dana tahap II					SP3 dan Kwitansi Pencairan dana	6 hari	Dana Penelitian	
21	Pembuatan Laporan Penelitian /CKP tahap II					Draf CKP II	1 hari	CKP II	
22	Penyerahan Draf Laporan Penelitian					Draf Laporan Akhir	6 hari	Draf laporan Akhir	
23	Peneliti mempersiapkan seminar hasil penelitian dengan Tim Pakar dan Lembaga yang terkait dengan topik					Undangan seminar hasil, berita acara seminar hasil dan daftar hadir seminar hasil	4 hari	Laporan akhir perbaikan dari Tim Pakar	

	penelitian								
24	Peneliti memperbaiki laporan akhir hasil penelitian sesuai dengan saran Tim Pakar dan membuat Naskah Publikasi				Laporan akhir perbaikan	6 hari	Laporan Akhir Final dan Draft Naskah Publikasi		
25	Laporan Akhir Penelitian disahkan oleh Ketua Jurusan dan diserahkan ke Direktorat melalui Unit Penelitian dalam bentuk Hardcopy 2 rangkap dan CD 1 keping				Laporan Akhir Penelitian Final Hardcopy 2 rangkap dan CD 1 keping	3 hari	Laporan Akhir Penelitian Final Hardcopy 2 rangkap dan CD 1 keping		
26	Pencairan Dana penelitian tahap III				SP3 dan Kwitansi Pencairan Dana	6 hari	Dana Penelitian Cair		
27	Pengiriman Laporan Akhir Hasil Penelitian dan Profil Penelitian ke Pusdiklatnakes.				Laporan Akhir Hasil Penelitian dan Profil Penelitian ke Pusdiklat nakes.	6 hari	Laporan Akhir Hasil Penelitian dan Profil Penelitian ke Pusdiklat nakes. (Selesai)		